

**Skydd:**

Aggregatet är skyddat mot överbelastning och kortslutning.
Inbyggt skydd mot djupurladdning av batterierna.
Nät, last och batteri är skyddas av säkring.

Indikeringar och larm

Normaldrift: Indikeras med 2st gröna lysdioder.

230V AC (grön)

AUX 1 (grön)

AUX 2 (grön)

ALARM (gul)

Display

Larmrelä EPS

Larmrelä ALARM

Tillbehör

Ethernet interface

Nätspänning ok

Utspänning ok AUX1

Utspänning ok AUX2

Fel.

Volt, Batteri

Nätspänningsfel

(fördröjt 30minter)

Summalarm

Distansövervakning

Sparade loggar

BESKRIVNING

Strömförsörjningsaggregat anpassad för drift av brandlarmsutrustning med display. Certifierad av tredje part enl. EN54-4 och EN 12101-10.

Primärswitch teknik som är högeffektiv och är strömsnål och har mycket stabil utspänning.

Mycket låg egenförbrukningen vid batteridrift.

Har display för volt, ampere och batteristatus.

Programmerbar fördröjning av nätlarm.

Plats för tillbehör, ex. larmdonskort och för nätverkskort

Övervakning av driftsparametrarna:

Nät, utspänning, temperatur och batteriresistans, batterispänning

Två utgångar som har övervakning och larm.

Utförande:

Aggregaten är utförda i röd självventilerad plåtkapsling och avsett för väggmontage.

Förberedd för 9st genomföringar 4 uppåt + 4st åt höger + 1st bakåt.

Plats för underhållsfria blybatterier enligt tabell.

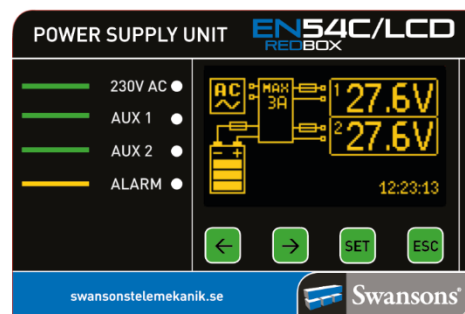

E: nummer	Typ	Total utström		Batteriplats (12V batterier)	Internförb. vid batteridrift	Mått (H x B x D)
		Kontinuerlig Drift $I_{max a} + I_{lad}$	Intermittent Drift (5min) $I_{max a} + I_{lad}$			
5257600	EN54C/LCD -5A17	3,8A + 1,2A	5A + 0A	2 x 20Ah ¹⁾ (ej 12Ah)	55mA	402 x 385 x 88
5257601	EN54C/LCD -10A40	8,2+ 1,8A	10A + 0A	2 x 45Ah	85mA	407 x 420 x 178

Tillbehör						
E: nummer	Typ	Anslutning	Spänningsförsörjning	Loggning av värden	Montage	Mått
5257606	Ethernet EN54C-LCD	RJ45	Internt via seriell port	Ja	Internt i EN54C/LCD	71 x 50 x 20

Not.

1) 12V 20Ah batterier har samma mått som 17Ah

SÄKERHET

Endast auktoriserad och erfaren personal inom AC och DC får använda, arbeta, serva/underhålla, installera denna enhet.

Endast isolerade verktyg får användas i enheten. Observera att farliga spänningar och strömmar förekommer i apparaten både när interna säkringarna är av eller på.

Denna instruktion skall läsas igenom grundligt och förstås av all handhavande personal. Vid minsta tveksamhet om systemets uppbyggnad, funktion, komponenter samt säkerhet skall leverantören kontaktas.

Kontrollera att kretskort sitter fast och inte är transportskadade.

Om batterier används är dessa alltid elektrokemiskt aktiva.

Kortslut inte batteripolerna.

Modell	Säkring F _{BAT}	Säkring F _{AUX1}	Säkring F _{AUX2}
EN54C/LCD-5A17	F 10 A	F 6,3 A	F 6,3 A
EN54C/LCD-10A40	F 12,5A	F 10 A	F 10 A

INKOPPLING

- Montera aggregatet fritt. Minst 100mm på varje sida.
- Lossa de två skruvarna i locket.
- Lätta försiktigt på locket och lossa bandkabeln till lysdiodskortet.
- Placera batterierna på avsedd plats i skåpet och anslut med batterikablarna.
- Anslut först 230V AC. Spänningsätt.
- 2st gröna LED tänds på fronten.
- Kontrollera att utspänningen är riktig.
- Anslut därefter lasten.
- Löser utgångssäkringarna, kontrollera inkoppling och inkopplade apparater.
- Larmrelä ritade i larmat läge.

TEKNISKA DATA

Inspänning	230VAC (-15% +10%) 1 fas 50-60Hz
Reglering	max 0,6 %
Utspänning	27,6VDC
Rippelspänn.	max 0,1 % av utspänningen
Temp. omr.	-5 – 40 C
Larmrelä	Växlande, Max 1A 50V
Kapsling	IP30
CE-märkt	EN 60950-1:2007 EN 61000-6-3:2008+A1:2012 EN IEC 63000:2019-01 EN 50130-4:2015+A1:2015-03
Certifieringar	EN54-4/A2 EN12101-10

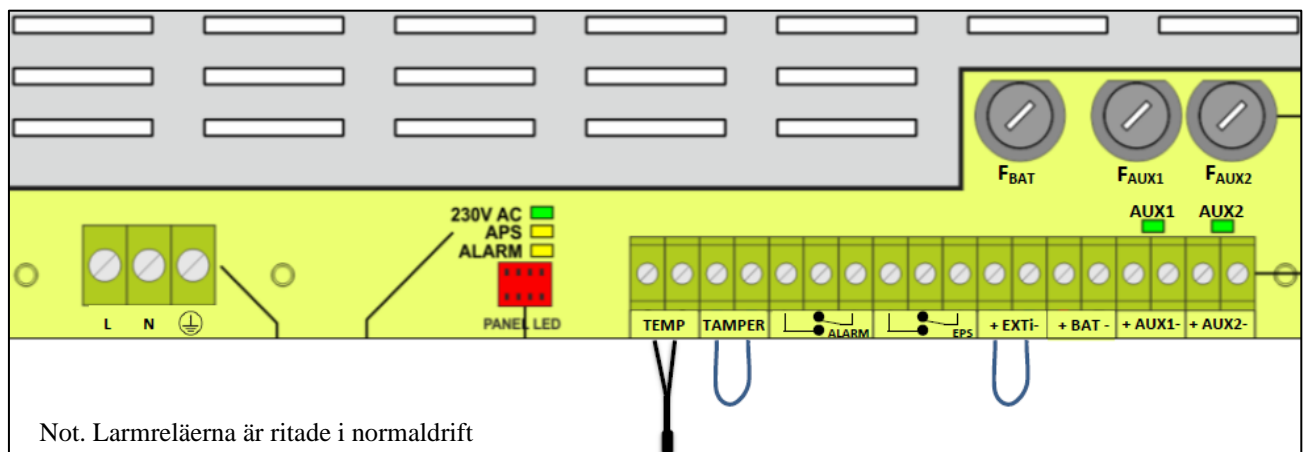

Felkoder

LARM-LED blinkar angivet antal gånger för att indikera felkod enligt tabellen nedan.
Om PSU har flera fel samtidigt, indikeras de alla efter varandra.

Kodning av PSU-fel genom antalet LARM-LED blinkar på PCB:n till PSU. Felbeskrivning	Antal blink
F01 – No AC	1
F02 – AUX1 fuse is faulty	2
F04 – Output overload	3
F05 – Undercharged battery	4
F06 – High AUX1 voltage	5
F08 – Charging circuit failure	6
F09 – Low AUX1 voltage	7
F10 – Low battery voltage	8
F12 – External input EXT	9
F14 – Temp. sensor malfunction	10
F15 – High battery temperature	11
F16 – No battery	12
F17 – Battery fail	13
F18 – High resistance of battery circuit	14
F21 – PSU cover opened	15
F22 – AUX2 fuse is faulty	16
F26 – High AUX2 voltage	17
F29 – Low AUX2 voltage	18
F51 – Service code	19
F52 – Service code	20
F60 – Service code	21

Kontrollpanel.

PSU:n är utrustad med en LED-panel som gör det möjligt att kontrollera strömförsörjningens aktuella status.



- grön lysdiod som indikerar 230 V spänning är OK



- grön lysdiod AUX som indikerar att spänning är OK på AUX1- och AUX2-utgången på PSU



- gul LED LARM som indikerar alla fel